

## 1. ПОРТАТИВНЫЙ ЭХОЛОТ

### Руководство по эксплуатации

Этот продукт предназначен для использования в рыболовстве. Эхолот можно использовать в реке, озере или на море. Он поможет вам найти рыбу и определить глубину воды. Рыбалка с нашим эхолотом доставит вам большое удовольствие.



## 2. Как работает эхолот

Технология эхолота основана на звуковых волнах. Система использует эхолот для нахождения и определения структуры, контура, состава и глубины дна непосредственно под трансдюсером. Трансдюсер посылает сигнал звуковой волны и определяет расстояние путем измерения временного промежутка между передачей звуковой волны и её отражением от объекта, эхолот использует отраженный сигнал для расшифровки места расположения, размера и состава объекта.



### 3. Показания на дисплее эхолота

1. Индикатор чувствительности
2. Режим экономии заряда батареи вкл./откл.
3. Сигнализация об обнаружении рыбы вкл./откл.
4. Подсветка вкл./откл.
5. Индикатор заряда батареи
6. Дисплей глубины воды
7. Индикатор глубины рыбы
8. Индикатор местонахождения рыбы
9. Контур дна
10. Детектор водорослей
11. Размер рыбы

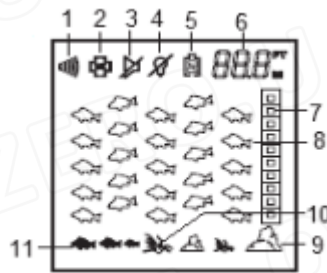

#### 4. Клавиши для настройки и управления

**Клавиша POWER** (питание) включает/отключает питание.

**Клавиша SETUP** (установка) – клавиша установки параметров.

**Клавиша ENTER** (ввод) – клавиша подтверждения настроек.





**Клавиша FT/M** (футы/метры) – изменение единиц измерения.

Установите 4 батарейки типа AAA. Обязательно соблюдайте полярность, согласно схеме в батарейном отсеке. Полностью закройте крышку батарейного отсека. Нажмите и удерживайте клавишу питания (Power) в течение 1 секунды, чтобы включить питание, устройство войдет в обычный рабочий режим после демонстрации всех показателей на дисплее в течение 1 секунды. Нажмите и удерживайте клавишу питания (Power) в течение 3 секунд для отключения питания. Для входа в симуляционный режим нажмите и удерживайте клавишу питания (Power) в течение 5 секунд, затем отпустите её.



ПРИМЕЧАНИЕ: прибор необходимо отключить для входа в обычный рабочий режим из симуляционного режима. Функция автоматического отключения питания: дисплей автоматически отключается, когда глубина не определена и показания глубины отображаются как «--» в течение 5 минут непрерывно.

#### 4.2. Настройка функций

Нажмите и удерживайте в течение 3 секунд клавишу SET UP (Установка). Индикатор чувствительности  начнет мигать. Нажмите SET UP cycle (Установить цикл), индикатор начнет мигать для установки текущего параметра: Sensitivity (Чувствительность) , Save (Режим экономии заряда батареи) , Backlight (Подсветка) , Alarm (Звуковой сигнал) . Нажмите клавишу ENTER для активации или деактивации текущего параметра. Экран автоматически возвращается в обычный режим, если в течение 5 секунд ни одна клавиша не была нажата.

#### 4.3. Изменение единиц измерения

Нажмите и удерживайте клавишу FT/M (футы/метры) одновременно в течение 3 секунд, на дисплее высветится текущая единица измерения. Вы можете выбрать необходимую для вас единицу измерения. Экран автоматически возвращается в обычный режим, если в течение 5 секунд ни одна клавиша не была нажата.

ПРИМЕЧАНИЕ: в приборе есть 5 уровней чувствительности на выбор пользователя. Чувствительность необходимо увеличить в грязной или глубокой воде и уменьшить в мелкой воде. Эта функция делает

обнаружение более точным. Подсветка светит тогда, когда включена функция Backlight-подсветка. Эта функция сильно разряжает батарею прибора. Поэтому пользуйтесь подсветкой только в условиях плохой освещенности. Подсветка работает в течение 3 секунд всякий раз, когда нажата какая-либо клавиша, если функция подсветки установлена на off (выкл.).

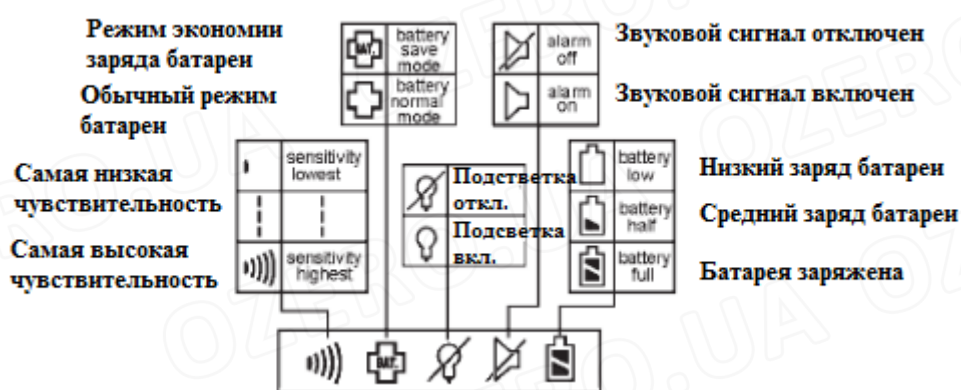

**ПРИМЕЧАНИЕ:** вы можете выбрать SAVE mode (Режим экономии заряда батареи), если планируете использовать прибор продолжительное время или если вода тихая, чтобы продлить срок эксплуатации батареи. Экран можно перегрузить путем нажатия клавиши POWER при обычном рабочем режиме.

## 5.1 Показатели глубины

Показатели глубины справа сверху отображаются, когда питание прибора включено, и датчик эхолота находится в воде. Показатели глубины будут отображаться как «--», если глубина превышает заданные параметры (2.0-328 футов/0.6-100 метров).

**ПРИМЕЧАНИЕ:** эти показатели могут также появиться в очень загрязненной или очень соленой воде или если на дне много грязи. Эхолот издает звуковой сигнал, который проникает через воду, он не проникает через воздух. Помните об этом при использовании вашего эхолота, поскольку даже самый мелкий пузырек между датчиком эхолота и водой может привести к неправильной работе эхолота.



## 5.2 Показатели рыбы

Если эхолот определяет, что эхолот обнаружил рыбу, на дисплее отображается значок в форме рыбы. Первая колонка индикаторов рыбы справа на дисплее показывает наиболее актуальную информацию. Затем эта колонка перемещается влево, когда на дисплее отображаются новые показатели. Если новые показатели отсутствуют, значок рыбы перемещается каждые 5 секунд.

**ПРИМЕЧАНИЕ:** индикаторы рыбы перемещаются справа налево с постоянной скоростью. Это движение не отображает фактическое перемещение рыбы. Используйте индикатор глубины рыбы для измерения глубины рыбы с датчика эхолота. Это можно выполнить путем деления показателей глубины на 10. Полученная цифра является значением каждой клетки. Например, глубина 200 футов, символ рыбы появляется в пятой клетке сверху. Это означает, что рыба находится на глубине 100 футов от поверхности.



### 5.3 Размер рыб

Этот прибор может различать размер рыб. Индикатор размера рыб находится в нижнем левом углу экрана. Загорающийся значок крупной рыбы указывает на присутствие крупной рыбы, загорающийся значок мелкой рыбы указывает на присутствие мелкой рыбы.



## ИНДИКАТОР РАЗМЕРА РЫБЫ



### 5.4 Подводные показатели

#### 5.4.1. Показатели водорослей

При обнаружении прибором коротких водорослей на дне значок коротких водорослей отображается на дисплее. При обнаружении прибором высоких водорослей на дне значок высоких водорослей отображается на дисплее.

#### 5.4.2. Структура дна

При обнаружении прибором песка на дне на дисплее отображается значок мелкого камня. При обнаружении прибором камней на дне на дисплее отображается значок камня среднего размера. При обнаружении прибором скалистого дна на дисплее отображается значок крупного камня.



## 6. Установка датчика эхолота

6.1. Извлеките резиновый фиксатор, установите поплавок на расстоянии 7-10 дюймов от датчика или на необходимую глубину. Верните на место резиновый фиксатор, плотно вставив его в поплавок. Поплавок датчика должен быть установлен так, чтобы он находился на расстоянии не менее 7 дюймов от датчика.

6.2. Бросьте датчик эхолота и поплавок в воду в нужное место для рыбалки. Для броска возьмите датчик эхолота и поплавок в руку и бросьте. Бросайте вниз, не бросайте вверх. Не бросайте датчик, держа его за кабель, так как это может нанести неремонтируемое повреждение. Перед броском убедитесь, что кабель не запутался в водорослях и не намотан на что-либо.

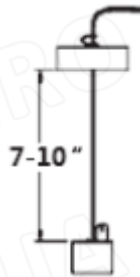

**6.3.** Эхолот укомплектован адаптером, монтажной скобой для датчика эхолотатора. Адаптер имеет монтажные зажимы, так что вы можете прикрепить его к любой плоской поверхности или корпусу лодки, и соответствующую штангу. Адаптер является съемным и регулируется до 180 градусов.

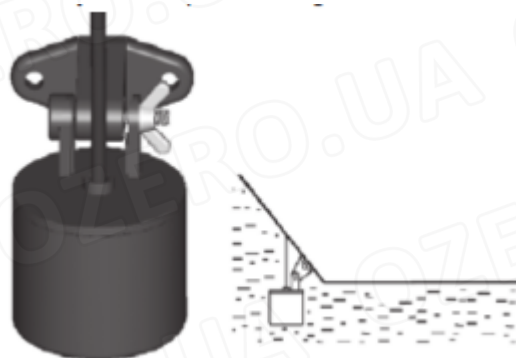

**6.4.** Используйте штангу, чтобы направлять датчик эхолотатора в желаемое положение или добавьте поплавки на кабель, чтобы датчик плавал на поверхности воды.

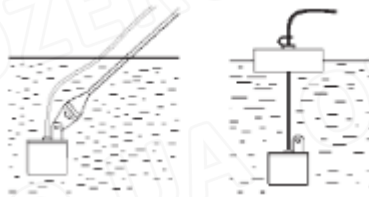

**Примечание: неправильное применение**

1. Не допускайте, чтобы кабель опускался на дно, он может запутаться в водорослях.
2. Поплавок может быть снят с кабеля, если он вам больше не нужен, следующим образом: срежьте резиновый фиксатор с кабеля и сдвиньте страховочный ремешок и поплавок по направлению к разъему, осторожно снимите поплавок.



Правильно      Неправильно

## 7. Рыбалка на лодке или на льду

### 7.1 Рыбалка на лодке

7.1.1. Забросьте датчик и поплавок в воду, в соответствии с предыдущими инструкциями.

7.1.2. Прикрепите адаптер к корпусу лодки, используя монтажные зажимы.

7.1.3. Выполните монтаж датчика «Shoot-Through» (сквозь корпус).

Покройте поверхность датчика эхолота вазелином и прижмите его к корпусу лодки вкручивающими движениями.



**Примечание:** Если показания глубины отображаются как "---" при использовании одного из этих методов, поместите датчик эхолота непосредственно в воду, чтобы убедиться, что эхолот работает правильно. Если он работает правильно непосредственно в воде, переместите датчик в новое место на корпусе. Если он по-прежнему не работает на всех местах корпуса, вы должны поместить датчик непосредственно в воду для правильной работы.

## 7.2. Рыбалка на льду

Для достижения наилучших результатов рыбалки на льду настоятельно рекомендуется проделать лунку во льду и поместить датчик эхолота непосредственно в воду. Если вы хотите проверить глубину или наличие рыбы до проделывания лунки, выполните следующее: расчистите снег, чтобы обнажить поверхность льда. Вылейте небольшое количество воды на лед, чтобы датчик эхолота примерз ко льду.

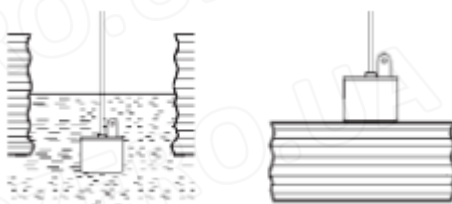

**Примечание:**

1. Чтобы удалить примерзший датчик эхолота со льда, слегка постучите по нему рукой в основании. Если он не ослабнет, вылейте небольшое количество воды на поверхность льда вокруг основания и повторите предыдущие действия, пока датчик эхолота не снимется легко. Никогда не используйте тупые предметы для удара датчика эхолота, поскольку это может привести к повреждению чувствительной внутренней электроники.

2. Холодная погода чрезвычайно плохо влияет на электронику внутри корпуса дисплея. Рекомендуется эксплуатировать устройство при температуре выше -4 градуса по Фаренгейту (-20 градусов Цельсия). Извлеките батарейки из эхолота для предотвращения утечки электролита и коррозии. Очистите датчик эхолота и кабель пресной водой и высушите перед хранением. Не погружайте в воду или не брызгайте дисплей и корпус эхолота водой или не используйте химические средства для очистки.

## 8. Спецификация продукта

Дисплей:	TN/анти-УФ ЖК
Подсветка:	светодиодная
Питание:	4-AAA щелочные батарейки
Единицы измерения:	футы/метры
Угол луча датчика:	45 градусов
Диапазон глубины, макс.:	100 м/328 футов
Диапазон глубины, мин.:	0.6 м/2.0 фута
Температура эксплуатации:	(-20° C – 70° C)

## 9. Приложения

- 1) Круглый трансдюсер с 25-футовым кабелем
- 2) Адаптер трансдюсера
- 3) Болт из нержавеющей стали
- 4) Гайка из нержавеющей стали
- 5) Ремень на шею
- 6) Спецификация продукта.