

# инверторные генераторы WEEKENDER



Модель X2600i X3500i

ИНСТРУКЦИЯ ПО  
ЭКСПЛУАТАЦИИ

**ВАЖНО** — пожалуйста, убедитесь, что лица, которые должны использовать генератор, полностью прочитали и изучили эту инструкцию перед началом работы.

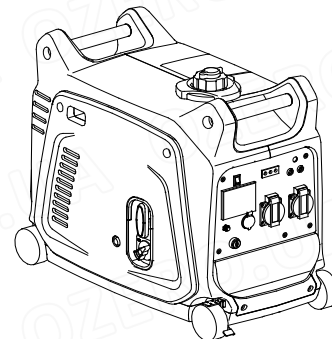

## СОДЕРЖАНИЕ

1. ИНФОРМАЦИЯ ПО БЕЗОПАСНОСТИ	2
2. ФУНКЦИЯ КОНТРОЛЯ	3
3. ПРОВЕРКА ПЕРЕД ЭКСПЛУАТАЦИЕЙ	6
4. ЭКСПЛУАТАЦИЯ	8
5. РЕГУЛЯРНОЕ ТЕХОБСЛУЖИВАНИЕ	12
6. УСТРАНЕНИЕ НЕИСПРАВНОСТЕЙ	15
7. ХРАНЕНИЕ	16
8. СПЕЦИФИКАЦИИ	17
9. СХЕМА ПРОВОДКИ	18

## **! ПРЕДУПРЕЖДЕНИЕ**

---

ПОЖАЛУЙСТА, ПОЛНОСТЬЮ ПРОЧИТАЙТЕ И ИЗУЧИТЕ ЭТО РУКОВОДСТВО ПО ЭКСПЛУАТАЦИИ ПЕРЕД НАЧАЛОМ РАБОТЫ.

---

### **1. ИНФОРМАЦИЯ ПО БЕЗОПАСНОСТИ**

#### **1) ВЫХЛОПНЫЕ ГАЗЫ ЯВЛЯЮТСЯ ЯДОВИТЫМИ**

- Никогда не включайте двигатель в закрытом помещении, это может привести к потере сознания и смерти в течение короткого времени. Эксплуатируйте двигатель в хорошо проветриваемом помещении.

#### **2) ТОПЛИВО ЯВЛЯЕТСЯ ЛЕГКО ВОСПЛАМЕНЯЕМЫМ И ЯДОВИТЫМ**

- Всегда выключайте двигатель при заправке.
- Никогда не курите при заправке двигателя или не выполняйте заправку в непосредственной близости к открытому пламени.
- Будьте осторожны, не допускайте попадания топлива на двигатель или глушитель при заправке.
- Если вы пролотили топливо, вдохнули пары топлива или топливо попало в глаза, немедленно обратитесь к врачу. Если топливо попало на кожу или одежду, немедленно смойте его водой с мылом и смените одежду.
- При эксплуатации или транспортировке машины, убедитесь, что она находится в вертикальном положении. Если она наклоняется, топливо может вытечь из карбюратора или топливного бака.

#### **3) ДВИГАТЕЛЬ И ГЛУШИТЕЛЬ МОГУТ НАГРЕВАТЬСЯ**

- Поставьте машину в месте, где прохожие или дети не смогут прикасаться к машине.
- Не кладите какие-либо горючие материалы вблизи выхлопной трубы во время работы.
- Разместите машину на расстоянии не менее 1 м (3 фута) от зданий и другого оборудования, чтобы двигатель не перегревался.
- Избегайте эксплуатации, если двигатель покрыт пылью. Убедитесь, что генератор переносят только за ручку для переноски.

- Установите машину на ровной поверхности, чтобы она равномерно устранила тепло.

#### 4) ПРЕДОТВРАЩЕНИЕ УДАРА ТОКОМ

- Никогда не эксплуатируйте двигатель под дождем или снегом.
- Никогда не прикасайтесь к машине влажными руками, может произойти удар током. Убедитесь, что генератор заземлен.

#### ПРИМЕЧАНИЕ:

Используйте провод заземления достаточной выходной мощности.

Диаметр: 0.12 мм (0.005 дюймов)/ампер

ЕХ: 10 Ампер -1.2 мм (0.055 дюймов)

#### 5) ПРИМЕЧАНИЕ ПО ПОДКЛЮЧЕНИЮ

- Избегайте подключения генератора к коммерческой розетке.
- Избегайте подключения генератора параллельно с другим генератором.

## 2. ФУНКЦИЯ КОНТРОЛЯ

### ОПИСАНИЕ

- |  |                                    |                                      |
|--|------------------------------------|--------------------------------------|
| (1) Топливный бак                      | (2) Крышка топливного бака         | (3) Топливный фильтр                 |
| (4) Ручка для переноски                | (5) Глушитель                      | (6) Свеча зажигания                  |
| (7) Рычаг дросселирования              | (8) Ручной стартер                 | (9) Топливный кран                   |
| (10) Тормозной рычаг                   | (11) Колесо                        | (12) Крышка топливного фильтра       |
| (13) Воздушный фильтр                  | (14) Топливный насос               | (15) Переключатель двигателя         |
| (16) Сигнальная лампа переменного тока | (17) Световой индикатор перегрузки | (18) Световой индикатор масла        |
| (19) Управляющий переключатель         | (20) Вольтметр                     | (21) Предохранитель постоянного тока |
| (22) Розетка постоянного тока          | (23) Клемма заземления             | (24) Розетка переменного тока        |

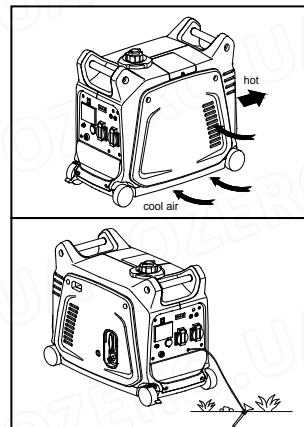



- (1) Топливный бак
- (2) Крышка топливного бака
- (3) Топливный фильтр
- (4) Ручка для переноски
- (5) Глушитель
- (6) Свеча зажигания
- (7) Рычаг дросселирования
- (8) Ручной стартер
- (9) Топливный кран
- (10) Тормозной рычаг
- (11) Колесо
- (12) Крышка масляного фильтра
- (13) Воздушный фильтр
- (14) Топливный насос
- (15) Аккумулятор
- (16) Переключатель двигателя
- (17) Сигнальная лампа переменного тока
- (18) Световой индикатор перегрузки
- (19) Световой индикатор масла
- (20) Вольтметр
- (21) Управляющий переключатель
- (22) Предохранитель постоянного тока
- (23) Розетка постоянного тока
- (24) Клемма заземления
- (25) Розетка переменного тока
- (26) Розетка переменного тока L5-30R
- (27) Розетка переменного тока 5-20R
- (28) Гнездо контроля параллельного соединения
- (29) Гнездо параллельного соединения
- (30) Переключатель передачи частоты
- (31) Дистанционный контроль

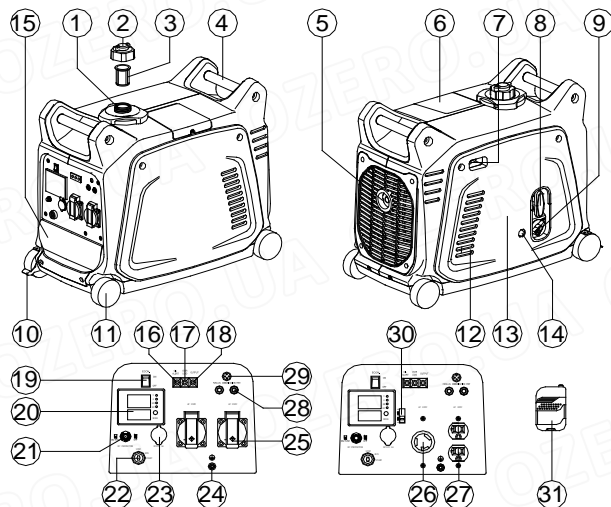

## 1) СИСТЕМА ИНДИКАЦИИ УРОВНЯ МАСЛА

Когда уровень масла опускается ниже нижнего уровня, двигатель автоматически останавливается. Если вы не залейте масло, двигатель не запустится снова.

## 2) ПЕРЕКЛЮЧАТЕЛЬ ДВИГАТЕЛЯ

Переключатель двигателя управляет системой зажигания.

### ① "ON"(запуск)

Цель зажигания включена. Двигатель может быть запущен.

### ② "STOP"

Цель зажигания выключена. Двигатель не будет работать.

### ③ "START"

Цель запуска включена. Двигатель может быть запущен.

## 3) УПРАВЛЯЮЩИЙ ПЕРЕКЛЮЧАТЕЛЬ

Когда управляющий переключатель находится в положении "ON", блок управления контролирует частоту вращения двигателя в зависимости от подключенной нагрузки. В результате — топливное соединение лучше, уровень шума меньше.

## 4) ПРЕДОХРАНИТЕЛЬ ЦЕПИ ПОСТОЯННОГО ТОКА

Цель постоянного тока протектора автоматически выключается, когда нагрузка превышает номинальную мощность генератора.

### ВНИМАНИЕ:

- Уменьшите нагрузку в пределах указанной номинальной мощности генератора, если цепь предохранителя постоянного тока выключена.

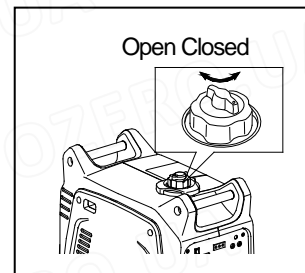
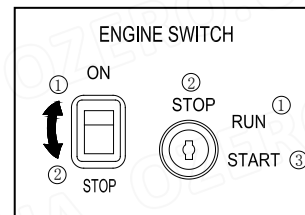
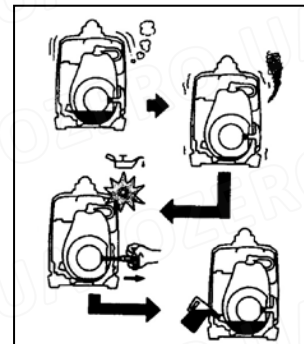

### 5) РУЧКА ВЕНТИЛЯЦИОННОГО ОТВЕРСТИЯ КРЫШКИ ТОПЛИВНОГО БАКА

Крышка топливного бака снабжена ручкой вентиляционного отверстия, чтобы остановить поток топлива. Это позволит топливу поступать в карбюратор, и двигатель будет запущен. Когда двигатель не используется, затяните ручку вентиляционного отверстия против часовой стрелки до полного прилегания, чтобы остановить поток топлива.

### 6) ТОПЛИВНЫЙ КРАН

Топливный кран используется для подачи топлива из бака в карбюратор.

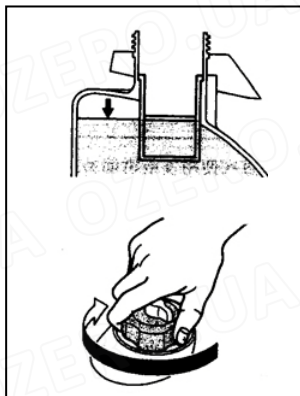

### 7) ДИСТАНЦИОННЫЙ КОНТРОЛЬ

Дистанционный пульт управления контролирует систему зажигания.

1. "ON"(запуск)

Мотор запускается.

2. "OFF"

Двигатель не запустится.

### 8) ТОРМОЗНОЙ РЫЧАГ

Функция тормозного рычага заключается в предотвращении сдвига генератора.

① Тормозной рычаг не работает, генератор может двигаться.

② Тормозной рычаг работает, генератор не может двигаться.

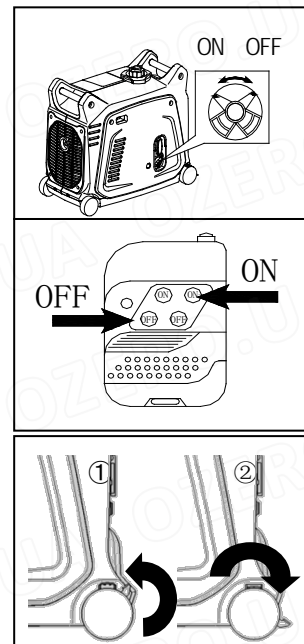

## 3. ПРЕДЭКСПЛУАТАЦИОННАЯ ПРОВЕРКА

### ПРИМЕЧАНИЕ:

- Добавить более чем 5 литров топлива при первом использовании этой машины.
- Предварительная проверка должна проводиться каждый раз, когда генератор используется.



## 1) ПРОВЕРКА ТОПЛИВА ДВИГАТЕЛЯ

- Убедитесь, что в баке достаточное количество топлива.
- Если уровень топлива низкий, залейте неэтилированный автомобильный бензин.
- Обязательно используйте экран топливного фильтра на горлышке топливного бака.
- Рекомендуемое топливо: неэтилированный бензин.
- Емкость топливного бака: (см. стр. 17)

### ВНИМАНИЕ:

- Не заправляйте бак, если двигатель работает или еще горячий.
- Закройте топливный кран перед заправкой топливом.
- Будьте осторожны, чтобы не допустить попадания пыли, грязи, воды или других посторонних предметов в топливо.
- Не наливайте топливо выше верхней части топливного фильтра, он может переполниться, когда топливо нагревается и потом расширяется.
- Тщательно вытрите пролитое топливо перед запуском двигателя.

Держите подальше от открытого огня. **UPPER LEVEL- ВЕРХНИЙ УРОВЕНЬ**

## 2) ПРОВЕРЬТЕ МАСЛО ДВИГАТЕЛЯ

Убедитесь, что масло в двигателе находится на верхнем уровне масляналивного патрубка. Добавьте масло, если необходимо.

-Снимите крышку масляналивного патрубка и проверьте уровень масла в двигателе.

-Если уровень масла ниже нижней линии уровня, долейте необходимое масло до верхней линии уровня. Не завинчивайте крышку масляналивного патрубка при проверке уровня масла.

-Замените масло, если оно загрязнено.

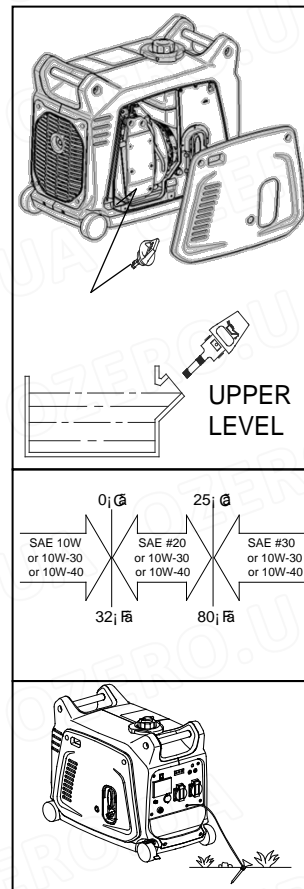

**Вместимость масляной системы: (см. стр. 17)**

- Рекомендуемое масло:  
API Service "SJ"

### 3) **Заземление**

Убедитесь, что генератор заземлен.

### 4) **ПОДКЛЮЧЕНИЕ АККУМУЛЯТОРА (для электрической системы запуска)**

- Ослабьте винт и снимите крышку аккумуляторного отсека.
- Прикрепите **красный** провод к **положительной (+)**, а **черный** провод к **отрицательной (-)** клемме батареи.  
Не меняйте эти позиции.
- Убедитесь, что аккумулятор надежно установлен на лотке для монтажа аккумулятора.
- Установите крышку и прикрепите винт.

#### **ПРИМЕЧАНИЕ:**

- Рекомендованный аккумулятор: 12 В 6 АН

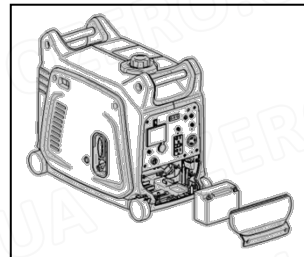

## 4. ЭКСПЛУАТАЦИЯ

### Примечание:

- Генератор поставляется без масла двигателя. Залейте масло или он не запустится.
- Не наклоняйте генератор, когда заливаете масло в двигатель. Это может привести к переливанию и повреждению двигателя

### 1) ЗАПУСК ДВИГАТЕЛЯ

#### Примечание:

- Перед запуском двигателя не подключайте электроприборы.

#### А Ручной запуск

1. Установите вентиляционное отверстие топливного бака в положение "OPEN-открыто".
2. Поверните рычаг топливного крана в положение "ON-ВКЛ."
3. Поверните переключатель двигателя в положение "ON-ВКЛ" или "RUN".
4. Поверните в положение " |  | " рычаг воздушно заслонки. Не требуется, если двигатель электрического типа.
5. Потяните ручку стартера медленно, пока не почувствуете сопротивление. Это точка "Сжатия". Верните ручку в исходное положение и быстро потяните. Не вытаскивайте полностью веревку. После запуска пусть ручка стартера вернется в исходное положение, продолжайте при этом удерживать ручку. Крепко держите за ручку, чтобы предотвратить падение генератора при снятии ручного стартера.
6. Прогрейте двигатель.
7. Установите рычаг дросселирования обратно в рабочее положение. Нет необходимости, если двигатель электрического типа.
8. Прогрейте двигатель несколько минут без нагрузки.

#### В Электрический стартер

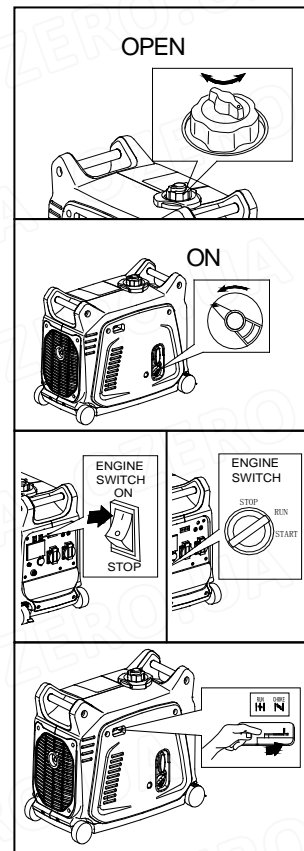

1. Откройте вентиляционное отверстие топливного бака -положение "OPEN".
2. Поверните рычаг топливного крана в положение "ON".
3. Поверните переключатель двигателя в положение "START".
4. Поверните переключатель двигателя в положение "RUN".
5. Прогрейте двигатель несколько минут без нагрузки.

#### С Удаленный запуск

1. Откройте вентиляционное отверстие топливного бака- положение "OPEN".
2. Поверните рычаг топливного крана в положение "ON".
3. Поверните переключатель двигателя в положение "RUN".
4. Нажмите "ON" на пульте управления.
5. Прогрейте двигатель несколько минут без нагрузки.

## 2) ИСПОЛЬЗОВАНИЕ ЭЛЕКТРОЭНЕРГИИ

### 1. ИСПОЛЬЗОВАНИЕ ПЕРЕМЕННОГО ТОКА

- (a) Проверьте сигнальную лампу переменного тока на надлежащее напряжение.
- (b) Выключите электрический прибор (ы) перед подключением к генератору.
- (c) Вставьте штекер (ы) электроприбора (ов) в розетку.

#### ВНИМАНИЕ:

- Перед подключением к сети убедитесь, что электроприбор выключен.
- Убедитесь, что общая нагрузка находится в пределах номинальной мощности генератора.

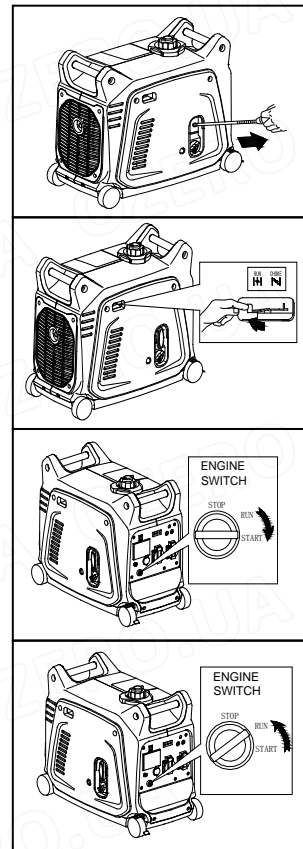

- Убедитесь, что напряжение розетки находится в пределах номинального напряжения розетки.
- Управляющий переключатель должен быть повернут в положение "OFF-ВЫКЛЮЧЕНО" при использовании электрических устройств, которые требуют большой пусковой ток, таких как компрессор или погружной насос.

## 2. СВЕТОВОЙ ИНДИКАТОР ПЕРЕГРУЗКИ

Световой индикатор перегрузки загорается, если обнаруживается перегрузка подключенного электрического устройства, блок преобразователя перегревается или напряжение переменного тока возрастает. Электронный прерыватель будет активирован, останавливая подачу энергии генератору, в целях защиты генератора и каждого из подключенных электрических устройств. Световой сигнал (зеленый) будет мигать и световой индикатор перегрузки (красный) включится, и двигатель будет остановлен. Если так произошло, пожалуйста, выполните следующие действия:

- (a) Выключите все подключенные электроприборы и остановите двигатель
- (b) Уменьшите общую мощность подключенных электрических устройств в диапазоне применения.
- (c) Найдите блокирование в вентиляционном отверстии и по всему блоку управления. Если какие-либо блокирования обнаружены, удалите их.
- (d) После проверки перезапустите двигатель.

### ВНИМАНИЕ:

- Генератор переменного тока автоматически перегружается, когда двигатель остановлен, а затем снова перезапускается.

Световой индикатор перегрузки может гореть в течение нескольких секунд, прежде всего, при использовании электрических устройств, которые требуют большого пускового тока, таких как компрессор или погружной насос. Однако, это не является неисправностью.

Aim for specific gravity and charging time-Цель для удельного веса и времени зарядки, specific gravity-удельный вес, charging time, hr-время зарядки, час, battery capacity-емкость аккумулятора, AH-ампер-час, HR-час

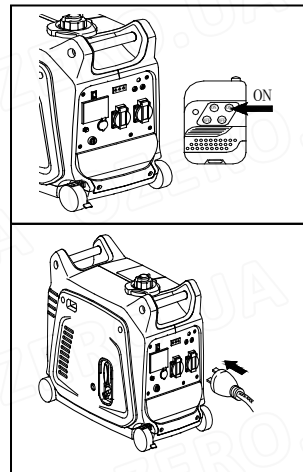

### 3. ИСПОЛЬЗОВАНИЕ ПОСТОЯННОГО ТОКА (опция)

Применимо только к 12 В зарядке аккумулятора.

1) Инструкция по зарядке аккумулятора

- Отсоедините провода аккумулятора.
  - Полностью откройте крышку аккумулятора для заливной жидкости.
  - Залейте дистиллированную воду до верхнего предела, если жидкость аккумулятора на низком уровне.
  - Измерьте удельный вес жидкости аккумулятора с помощью ареометра и рассчитайте время зарядки в соответствии с таблицей, приведенной справа.
- Удельный вес для полностью заряженного аккумулятора должен быть в пределах 1,26 - 1,28. Рекомендуется проверять каждый час.
- (b) Подключите гнездо постоянного тока и клеммы аккумулятора с помощью проводов зарядки. Провода должны быть подключены, убедитесь в (+) и (-) полярности.
- (c) Предохранитель сети постоянного тока должен быть установлен в положение "ON-вкл." после подтверждения соединения, если предохранитель находится в положении "OFF-Выкл".

#### ВНИМАНИЕ:

- Убедитесь, что управляющий переключатель выключен во время зарядки аккумулятора.

### 3) ОСТАНОВКА ДВИГАТЕЛЯ

1. Отключите переключатель питания электроприбора или отключите от сети электроприборы.
2. Поверните переключатель двигателя в положение "STOP".  
Поверните рычаг топливного крана в положение "OFF".
3. Turn the fuel cock lever to "OFF".

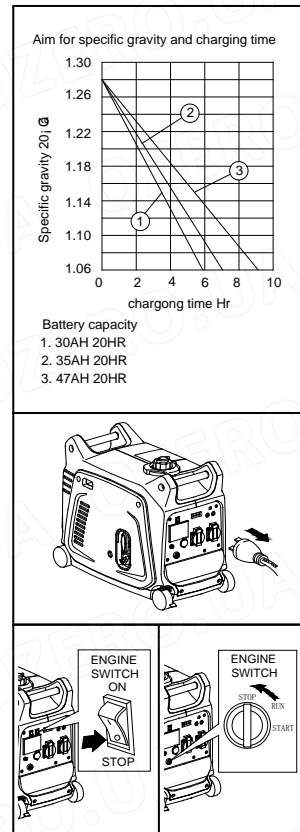

4. Поверните ручку крышки вентиляционного отверстия топливного бака против часовой стрелки в положение "CLOSED".

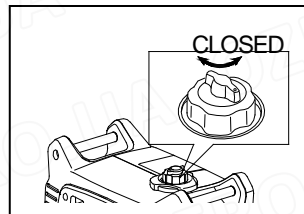
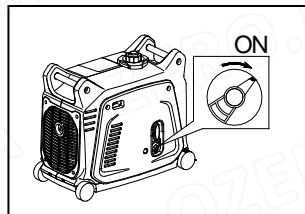
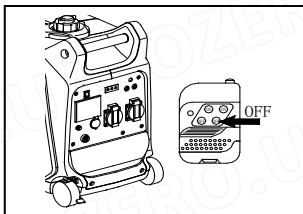

## 5. ПЕРИОДИЧЕСКОЕ ТЕХОБСЛУЖИВАНИЕ

### 1) СХЕМА ТЕХОБСЛУЖИВАНИЯ

Регулярное техобслуживание наиболее важно для наилучшей эксплуатации и безопасного использования.

Позиция	Примечание	Перед эксплуатацией (ежедневно)	Перв. проверка 1 месяц или 20 часов	Каждые 3 месяца или 50 часов	Каждые 6 месяцев или 100 часов	Каждые 12 месяцев или 300 часов
Свеча зажигания	Проверить состояние, отрегулировать зазор и очистить. В случае необходимости заменить.			●		
Масло двигателя	Проверить уровень масла	●				
	Заменить		●		●	
Масляный фильтр	Почистить масляный фильтр				●	
Воздушный фильтр	Почистить. В случае необходимости заменить.			●		
Топливный фильтр	Почистить топливный фильтр. В случае необходимости заменить				●	
Дроссель	Проверить работу дросселя	●				
Зазор клапана	Проверить и отрегулировать, когда клапан холодный					●
Топливопровод	Проверить топливный шланг на наличие трещин или повреждений. При необходимости заменить.	●				
Система выхлопа	Убедиться в отсутствии утечки. Подтянуть или заменить прокладку, если это необходимо.	●				



	Проверить экран глушителя. Очистить / заменить при необходимости.					●
Карбюратор	Проверить работу дросселя	●				
Система охлаждения	Проверить поломки вентилятора					●
Система запуска	Проверить работу ручного стартера	●				
Число оборотов холостого хода	Проверить и отрегулировать обороты холостого хода					●
Фитинги / Крепления	Проверить все соединения и фитинги, при необходимости отрегулировать.			●		
Сапун картера	Проверить шланг сапуна на наличие трещин или повреждений. В случае необходимости заменить					●
Генератор	Проверить, загорается ли сигнальная лампа	●				

## 2) ЗАМЕНА МАСЛА ДВИГАТЕЛЯ

1. Поставьте машину на ровную поверхность и прогрейте двигатель в течение нескольких минут. Далее остановите двигатель и поверните ручку топливного крана в положение "OFF" "ВЫКЛ.". Поверните крышку вентиляционных отверстий топливного бака по часовой стрелке.
2. Ослабьте винт и снимите крышку.
3. Снимите крышку масляного фильтра.
4. Поместите масляный поддон под двигатель. Наклоните генератор для полного слива масла.
5. Замените генератор на ровной поверхности.
6. Добавьте масло до верхнего уровня.
7. Установите крышку масляного фильтра.

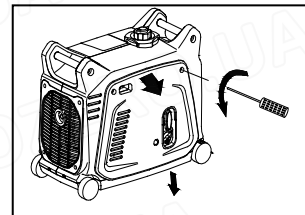

8. Установите крышку и затяните винт.

- Рекомендуемое масло двигателя: (см. стр. 17)

API Service "SJ"

**ВНИМАНИЕ:**

- Убедитесь, что ни один инородный материал не поступает в картер двигателя.
- Не наклоняйте генератор при добавлении масла в двигатель. Это может привести к переполнению и повреждению двигателя.
- Очищайте масляный фильтр каждые 100 часов.

### 3) ВОЗДУШНЫЙ ФИЛЬТР

Поддержание воздушного фильтра в надлежащем состоянии очень важно. Грязь проникает из-за неправильно установленных, неправильно обслуживаемых или неадекватных повреждений элементов и износа двигателя. Необходимо, чтобы элемент всегда был чистым.

1. Снимите крышку.
2. Снимите крышку воздушного фильтра и элемента.
3. Промойте элемент растворителем и высушите.
4. Смажьте элемент и выдавите излишки масла. Элемент должен быть влажным, но не капать.
5. Вставьте элемент в воздушный фильтр.
6. Установите крышку

**ВНИМАНИЕ:**

Двигатель не должен работать без элемента; это может привести к чрезмерному износу поршня и/или цилиндра.

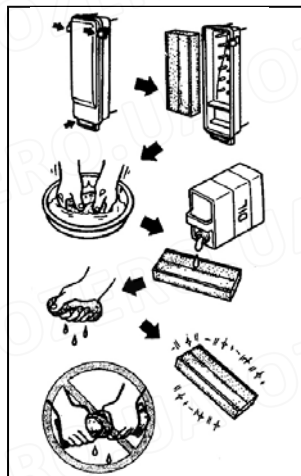
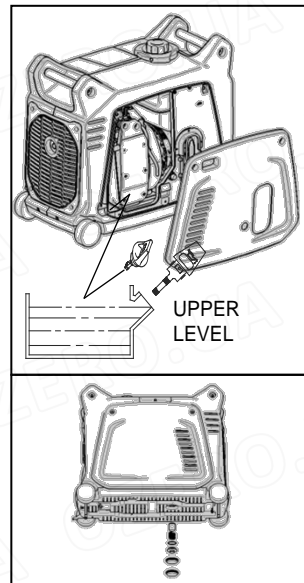

#### 4) ЧИСТКА И РЕГУЛИРОВКА СВЕЧИ ЗАЖИГАНИЯ

1. Снимите крышку.
2. Проверьте изменение цвета и удалите углерод.
3. Проверьте тип свечей зажигания и зазор.
4. Установите свечу зажигания.
5. Установите крышку.

Стандартный цвет электрода: коричневый цвет

Стандартная свеча зажигания: CR4HNB (NGK)

Зазор свечи зажигания: 0.6-0.7 мм (0.024-0.028 дюймов)

#### 5) ФИЛЬТР ТОПЛИВНОГО БАКА

1. Снимите крышку топливного бака и фильтра.
2. Очистите фильтр растворителем. В случае повреждения, замените.
3. Протрите фильтр и вставьте его.

#### ! ВНИМАНИЕ

- Убедитесь, что крышка бака прочно закреплена.

#### 6) ЭКРАН ГЛУШИТЕЛЯ

#### ! ВНИМАНИЕ

- Двигатель и глушитель будут очень горячими после того, как двигатель будет запущен.

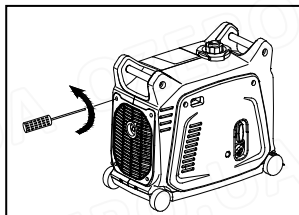
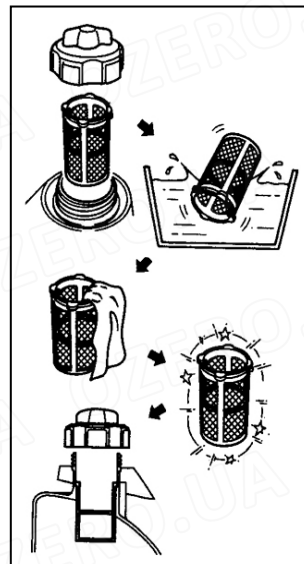
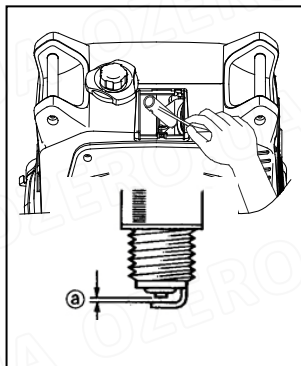

- Не прикасайтесь к двигателю и глушителю пока они еще горячие любой частью вашего тела или одежды во время осмотра или ремонта.

1. Снимите крышку.
2. Снимите экран глушителя.
3. Используйте отвертку для плоского винта, чтобы выкрутить искрогаситель из глушителя.
4. Удалите нагар на экране глушителя и искрогасителе проволочной щеткой.
5. Установите экран глушителя.
6. Установите крышку.

## 6. УСТРАНЕНИЕ НЕИСПРАВНОСТЕЙ

### 1) Двигатель не запускается

#### 1. Топливная система

Нет подачи топлива в камеру сгорания.

- Нет топлива в баке....Залейте топливо.
- Топливо в баке.... Вентиляционное отверстие крышки топливного бака в положении "ON", ручка крана топлива в положении "ON".
- Засорение топливной линии .... Очистите топливную линию.
- Засорен карбюратор....Очистите карбюратор.

#### 2. Система смазки двигателя

Недостаточно

- Низкий уровень масла.... добавьте масло двигателя.

#### 3. Электрические системы

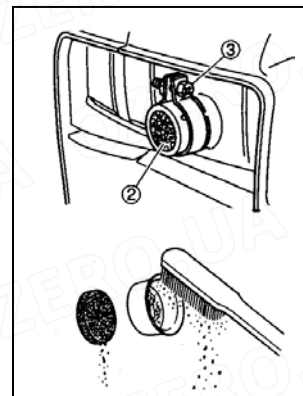

Плохое зажигание

- Свеча зажигания загрязнена или мокрая .... Удалите накипь или высушите свечу.
- Неисправность системы зажигания .... Обратитесь к дилеру.

#### 4. Недостаточная степень сжатия.

- Износ поршня и цилиндра...Обратитесь к дилеру.

#### 2) Генератор не производит энергию

Защитное устройство (переменный ток) в положении "OFF" ... Остановите двигатель, а затем перезапустите.

Защитное устройство (постоянный ток) в положении "OFF" ... Нажмите на перезагрузку предохранителя постоянного тока.

### 7. ХРАНЕНИЕ

Длительное хранение вашей машины потребует некоторых профилактических процедур для защиты от износа.

#### 1) Слейте топливо

1. Снимите крышку топливного бака, слейте топливо из топливного бака
2. Снимите крышку, слейте топливо из карбюратора, ослабив сливной винт.

#### 2) ДВИГАТЕЛЬ

1. Снимите свечу зажигания, залейте примерно одну столовую ложку SAE 10W30 или 20W40 моторного масла в отверстие для свечи зажигания и установите свечу зажигания.
2. С помощью стартера проверните двигатель несколько раз (при выключенном зажигании).
3. Потяните ручной стартер, пока не почувствуете сжатие.
4. Остановите натяжение.
5. Очистите внешний генератор и примените ингибитор коррозии.
6. Храните генератор в сухом, хорошо проветриваемом месте, с крышей над ним.
7. Генератор должен оставаться в вертикальном положении.

## 1. СПЕЦИФИКАЦИИ

МОДЕЛЬ		2600i	3500i	
ГЕНЕРАТОР	Тип	Инверторный генератор		
	Напряжение переменного тока	50 Гц	100, 230 В, 240 В	
		60 Гц	100, 120 В, 240 В	
	Макс. мощность	2.6 кВт	3.5 кВт	
	Номинальная мощность	2.3 кВт	3.0 кВт	
	Фактор мощности	1.0		
	Напряжение постоянного тока	12 В / 5.0А		
ДВИГАТЕЛЬ	Модель	XY152F-3	XY157F-1	
	Тип	Воздушное охлаждение, 4 цикла, ОНС, бензиновый двигатель		
	Диаметр цилиндра × ход поршня мм×мм	52.4×57.8	57.4×57.8	
	Объем	124.6 см <sup>3</sup>	149.5 см <sup>3</sup>	
	Макс. мощность	3.5 кВт / 5500 оборотов в мин.	4.0 кВт / 5500 оборотов в мин.	
	Топливо	Обычный автомобильный бензин		
	Емкость топливного бака	7.5 литров		
	Номинальная непрерывная работа	4 часа 10 мин. (100% нагрузка)	3 часа 5 мин. (100% нагрузка)	
		5 часов 30 мин. (50% нагрузка)	4 часа 10 мин. (50% нагрузка)	
	Смазочное масло	SAE 10W30		
Вместимость масляной системы	0.9 литров			

	Система запуска	Ручной стартер	
	Система зажигания	С.Д.И.	
	Свеча зажигания: тип	A7RTC	
РАЗМЕР	Удельный размер длина × ширина × высота	565 × 320 × 470	
	Общий размер длина × ширина × высота	595 × 355 × 510	
	Вес нетто	28 Kg	29 Kg
	Вес брутто	31Kg	32 Kg

- Спецификации подлежат изменению без предварительного уведомления.

## ИНФОРМАЦИЯ О ВЛАДЕЛЬЦЕ

ЗАПИСЬ О ВЛАДЕЛЬЦЕ ДОЛЖНА БЫТЬ ВЫПОЛНЕНА АВТОРИЗИРОВАННЫМ ДИЛЕРОМ WEEKENDER.

Ф.И.О. ВЛАДЕЛЬЦА: \_\_\_\_\_

АДРЕС: \_\_\_\_\_

ДАТА ПОКУПКИ: \_\_\_\_\_ КОМПАНИЯ ДИЛЕР: \_\_\_\_\_

ПОДПИСЬ ВЛАДЕЛЬЦА: \_\_\_\_\_ ДАТА: \_\_\_\_\_

Ф.И.О. ВТОРОГО ВЛАДЕЛЬЦА: \_\_\_\_\_

АДРЕС: \_\_\_\_\_

ДАТА ПОВТОРНОГО ПРИОБРЕТЕНИЯ: \_\_\_\_\_ КОМПАНИЯ ДИЛЕР: \_\_\_\_\_

ПОДПИСЬ ВЛАДЕЛЬЦА: \_\_\_\_\_ ДАТА: \_\_\_\_\_



ПРЕДПРОДАЖНАЯ ПРОВЕРКА

Печать дилера

\_\_\_\_\_

Дата \_\_\_\_/\_\_\_\_/\_\_\_\_ Всего моточасов \_\_\_\_

\_\_\_\_\_

Подпись

1 месяц или 20 моточасов

Печать дилера

\_\_\_\_\_

Дата \_\_\_\_/\_\_\_\_/\_\_\_\_ Всего моточасов \_\_\_\_

\_\_\_\_\_

Подпись

3 месяца или 50 моточасов

Печать дилера

\_\_\_\_\_

Дата \_\_\_\_/\_\_\_\_/\_\_\_\_ Всего моточасов \_\_\_\_

\_\_\_\_\_

Подпись

6 месяцев или 100 моточасов

Печать дилера

\_\_\_\_\_

Дата \_\_\_\_/\_\_\_\_/\_\_\_\_ Всего моточасов \_\_\_\_

\_\_\_\_\_

Подпись

9 месяцев или 150 моточасов

Печать дилера

---

Дата \_\_\_\_ / \_\_\_\_ / \_\_\_\_ Всего моточасов \_\_\_\_

---

Подпись

12 месяца или 200 моточасов

Печать дилера

---

Дата \_\_\_\_ / \_\_\_\_ / \_\_\_\_ Всего моточасов \_\_\_\_

---

Подпись

15 месяца или 250 моточасов

Печать дилера

---

Дата \_\_\_\_ / \_\_\_\_ / \_\_\_\_ Всего моточасов \_\_\_\_

---

Подпись

18 месяца или 300 моточасов

Печать дилера

---

Дата \_\_\_\_ / \_\_\_\_ / \_\_\_\_ Всего моточасов \_\_\_\_

---

Подпись



